



TECNOLOGÍA
DE TORQUE
AVANZADA



PRESENTANDO

B-RAD X

3,000/4,000-M



RAD NEUMÁTICO



E-RAD BLU



B-RAD XTREME



B-RAD A BATERÍA



V-RAD ELÉCTRICO



EQUIPO DE AUDITORÍA

2025

CATÁLOGO DE PRODUCTOS

CONTENIDOS

NUESTRA HISTORIA	4
Perfil de la Compañía	6
¿Qué son los Sistemas de Torque RAD?	7
Nuestras Instalaciones	8
Herramientas a Medida del Usuario	9
Laboratorio de Calibración Acreditado por ISO 17025	9
Encontrar la Herramienta Correcta	10
SERIE NEUMÁTICA RAD	12
RAD Velocidad Normal	14
RAD Alta Velocidad	16
RAD Atornillado de Tuerca de Rueda y Transporte de Minería	18
SERIE E-RAD BLU	20
E-RAD BLU	22
E-RAD BLU-S	24
SERIE B-RAD A BATERÍA	26
B-RAD Xtreme	28
B-RAD Select	30
B-RAD Select Offset	32
DIGITAL B-RAD	34
SERIE V-RAD ELÉCTRICA	36
V-RAD Select	38
EQUIPOS DE AUDITORÍA	40
B-RAD S	42
RAD Smart Sockets (Datos inteligentes)	44
RAD Sistemas de Calibración	46
ACCESORIOS	48
RAD Accesorios de Seguridad	50
Narices de Extensión	50
Brazos de Reacción	51
Regulador y caja de transporte y almacenamiento de herramientas	51
GARANTÍA LIMITADA RAD	53

NUESTRA HISTORIA



Perfil de la Compañía

En RAD Torque Systems fabricamos equipos de torque para uso extremo que incluyen llaves de torque tipo pistola de accionamiento neumático, a batería y electrónico. Durante cerca de 30 años hemos diseñado y desarrollado cuidadosamente herramientas en nuestras instalaciones ubicadas en Canadá para asegurar la calidad desde su inicio y a través del proceso de producción. Estamos convencidos de que esto nos proporciona un mayor control sobre nuestros productos. Esta es la razón por la cual una herramienta de RAD Torque es más duradera, exacta y eficiente comparada con las de nuestros competidores.

Junto con nuestra compañía matriz New World Technologies Inc., trabajamos para ser los líderes en esta industria siempre usando tecnología de punta para lograr el nivel más alto de innovación, calidad y rendimiento lo cual ha resultado en múltiples patentes.

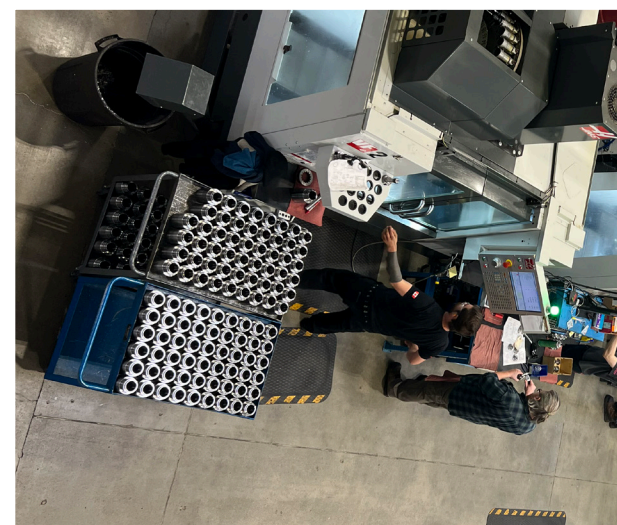
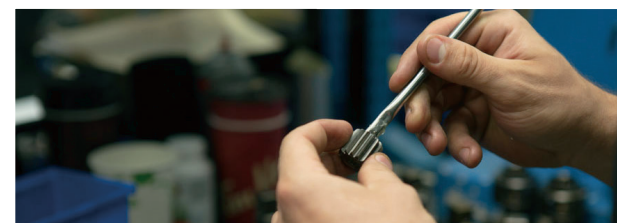

¿Qué son los Sistemas de Torque RAD?

RAD Torque Systems fabrica llaves de torque "planetarios". El nombre RAD viene del método usado para ensamblar la caja de engranajes conocida como reducción de engranajes planetarios "RADial". Las herramientas de torque RAD son famosas por la caja de engranajes que ofrece la mejor relación potencia-peso del mercado. Por eso una herramienta de RAD Torque es más liviana, potente y veloz.

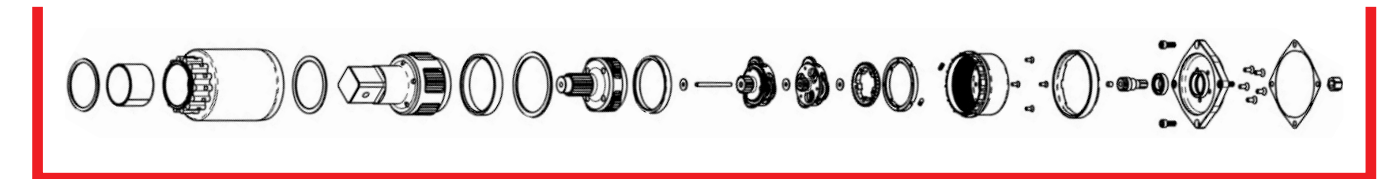

Despiece de la caja de engranaje RAD



¡La mejor relación potencia/peso del mercado!



Nuestras instalaciones de Fabricación

En 2022, RAD Torque Systems se mudó a sus nuevas instalaciones de fabricación última generación de 60.000 pies cuadrados. Como parte de esta expansión, RAD Torque Systems amplió sus operaciones con un centro dedicado de corte por agua y soldadura, ubicado en un edificio independiente. Para satisfacer la creciente demanda, la compañía ha invertido millones de dólares en avanzadas máquinas CNC y tecnología de fabricación de vanguardia.

Nuestras Capacidades incluye:

- 2 Sistemas Fastems
- 8 Fresadoras Horizontales Okuma (5-ejes)
- 12 Fresadoras verticales Haas (4-ejes)
- 5 Tornos multi ejes
- 13 Tornos
- 2 Fresadoras
- 2 Sistemas de corte por agua
- 3 Limadoras
- 4 Maquinas talladoras
- 5 Maquinas perfiladoras

RAD Torque Systems también cuenta con el apoyo de un equipo de ingenieros mecánicos, eléctricos y de software altamente calificados, que desempeñan un papel vital en la innovación y el desarrollo de nuestras líneas de productos.



Herramientas a Medida

No todos los pernos y bulones son iguales. Por esa razón RAD Torque Systems fabricará brazos de reacción customizados y herramientas a medida que sean adecuadas para las aplicaciones de apertado más desafiantes.

Nuestro equipo de ingenieros mecánicos trabaja cerca suyo para entender sus requisitos específicos y crear herramientas a la medida de su necesidad, de esta manera usted obtiene la solución por medio del sistema de torque controlado óptimo que rendirá de manera eficiente y efectiva mejorando la productividad y calidad de su trabajo.

Hacer las herramientas a medida para responder a sus necesidades específicas también crea un entorno de trabajo más seguro.

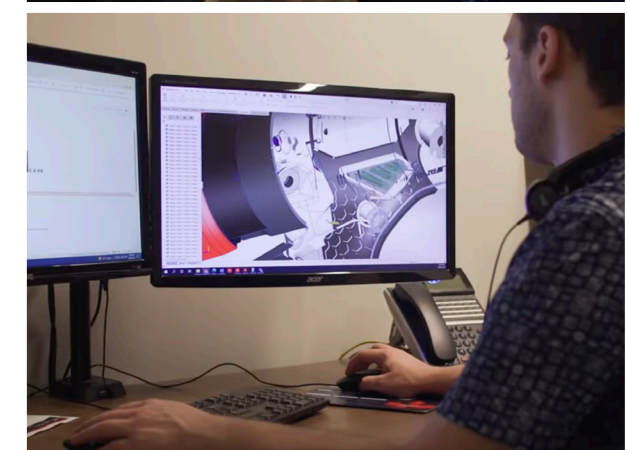

Laboratorio de Calibración Acreditado Bajo Normas ISO 17025

RAD Torque Systems tiene un laboratorio de calibración acreditado para asegurar el rastreo de calidad y calibración (Certificado de Calibración Nro. L2325). Nuestro laboratorio de calibración está comprometido con la práctica profesional y con la calidad e imparcialidad de su servicio de calibración. Nuestras calibraciones se realizan solo con técnicos calificados y completamente entrenados usando equipamiento calibrado según estándares nacionales.

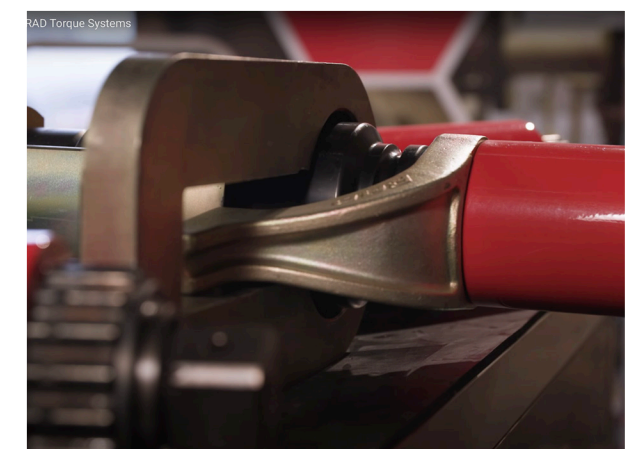

Encuentre la Herramienta Correcta

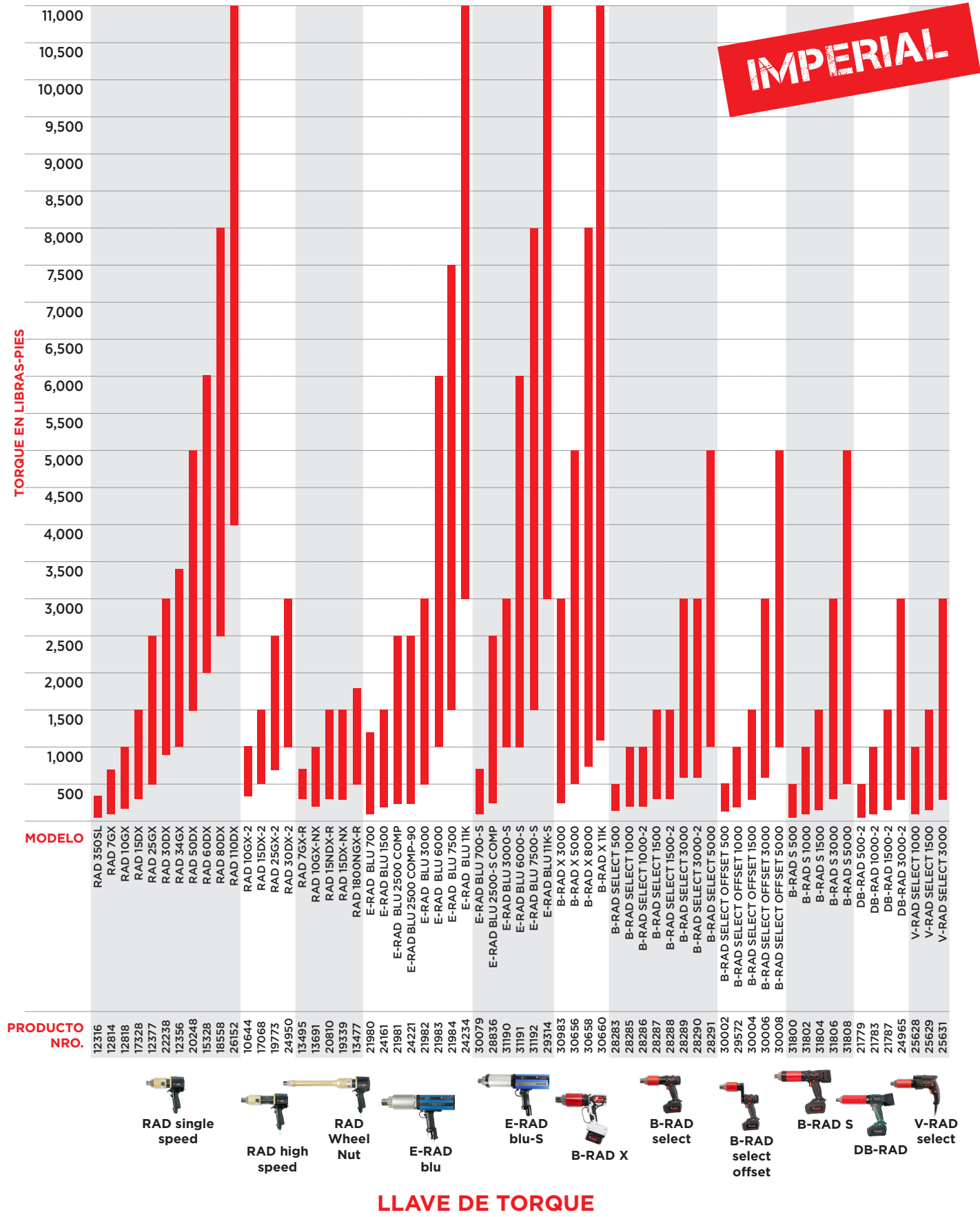

RAD NEUMÁTICA

SERIES

DISEÑO DE PRECISIÓN LIVIANO + ERGONÓMICO

La serie de herramientas RAD Neumáticas brindan en una llave con mango, durabilidad sin comprometer potencia para trabajar de manera óptima en los entornos más duros. Las herramientas neumáticas RAD vienen en un amplio rango de tamaños para cualquier tipo de trabajo - pequeño o grande.

Las herramientas RAD neumáticas vienen con cajas de engranajes planetarios lo que significa que las llaves de torque están libres de vibraciones y tienen la exactitud necesaria para prevenir accidentes de ajustes flojos o demasiado apretados.

ACCESORIOS INCLUIDOS

- Brazo de reacción y aro de retención
- Sujetador de herramienta con unidad FRL (Filtro-Regulador-Lubricador), manguera de 10 pies / 3,6m y conectores
- Instrucciones de seguridad y manual del operador
- Calibrado bajo estándares ISO 17025



RAD DE UNA VELOCIDAD



Llaves de torque de esfuerzo extremo para aplicaciones de trabajo pesado

Una experiencia de casi 30 años en ingeniería y diseño de cajas de engranajes ha resultado en la última generación en cajas de engranajes planetarios - RAD de una velocidad. Diseñados para uso de trabajo extremo de diferentes tipos de industrias en todo el mundo, las llaves de torque RAD de una velocidad ofrecen:

CARACTERÍSTICAS

- Lo más avanzado en relación potencia-peso
- Amplio rango de torque para ajustarse a aplicaciones múltiples
- Confiabilidad inigualable brindada por la ingeniería en cajas de engranajes más avanzada en el mercado
- Exactitud del torque controlado de +/- 4% y repetibilidad de +/- 2%

UNIDAD FRL

- Manija de sujeción de herramienta de bajo peso hecha con polipropileno de alta densidad
- Incluye medidor de presión, filtro, regulador y aceitero

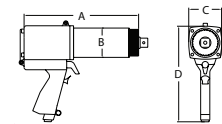

IMPERIAL

NÚMERO DE PARTE	MODELO DE HERRAMIENTA	TAMAÑO DEL CUADRANTE	TORQUE (LIBRA-PIE) BAJO	TORQUE (LIBRA-PIE) ALTO	RPM	PESO (libras)	NIVEL DE RUIDO	DIMENSIÓN A	DIMENSIÓN B	DIMENSIÓN C	DIMENSIÓN D
12316	RAD 350SL	0.75"	50	350	65	6	80 db	6.6"	2.4"	2.75"	8.75"
12814	RAD 7GX	0.75"	100	700	30	8	80 db	9.0"	2.5"	2.75"	9.0"
12818	RAD 10GX	0.75"	200	1000	20	8	80 db	8.15"	2.5"	2.75"	8.07"
17328	RAD 15DX	1.0"	300	1500	10	8.6	80 db	8.0"	2.7"	2.75"	8.1"
12377	RAD 25GX	1.0"	500	2500	9	13.5	85 db	9.7"	3.1"	3.3"	9.5"
22238	RAD 30DX	1.0"	900	3000	8	14.8	85 db	10"	3.2"	3.3"	9.5"
12356	RAD 34GX*	1.0"	1000	3400	12	20	85 db	12.5"	3.4"	3.7"	10.8"
20248	RAD 50DX	1.5"	1500	5000	6.7	23.5	85 db	11.25"	3.75"	3.75"	10.4"
15328	RAD 60DX	1.5"	2000	6000	6.6	27.6	85 db	13.7"	4.0"	4.0"	10.9"
18558	RAD 80DX	1.5"	2500	8000	4	30.5	85 db	12.15"	4.25"	4.25"	10.65"
26152	RAD 110DX	1.5"	4000	11000	3	42	85 db	13.9"	5.0"	5.0"	11.07"

MÉTRICO

NÚMERO DE PARTE	MODELO DE HERRAMIENTA	TAMAÑO DEL CUADRANTE	TORQUE (NEWTON-METRO) BAJO	TORQUE (NEWTON-METRO) ALTO	RPM	PESO (Kg)	NIVEL DE RUIDO	DIMENSIÓN A (mm)	DIMENSIÓN B (mm)	DIMENSIÓN C (mm)	DIMENSIÓN D (mm)
13573	RAD 475SL-M	0.75"	70	475	65	2.7	80 db	167	61	70	222
13539	RAD 10GX-M	0.75"	150	950	30	3.6	80 db	228	63	70	228
13549	RAD 14GX-M	0.75"	275	1400	20	3.8	80 db	228	63	70	228
19135	RAD 20DX-M	1.0"	400	2000	10	4.0	80 db	203	69	70	228
13565	RAD 34GX-M	1.0"	700	3400	9	6.1	85 db	240	78	83	241
24717	RAD 40DX-M	1.0"	1200	4000	8	6.7	85 db	254	81	83	241
13571	RAD 46GX-M*	1.0"	1400	4600	12	9.0	85 db	317	86	94	274
26133	RAD 70DX-M	1.5"	2000	7000	6.7	10.6	85 db	285	95	95	264
15805	RAD 80DX-M	1.5"	2700	8000	6.6	12.4	85 db	348	101	101	276
23229	RAD 110DX-M	1.5"	3400	11000	4	13.7	85 db	308	108	108	270
26153	RAD 150DX-M	1.5"	5500	15000	3	18.9	85 db	353	127	127	281

Exactitud +/- 4% Repetibilidad +/- 2% / También disponible en acople cuadrado de 1.5"

NEUMÁTICA



RAD ALTA VELOCIDAD



NEUMÁTICA



Llaves de torque de esfuerzo extremo con alta productividad en RPM

¿Está buscando alta productividad en RPM? Las llaves de torque RAD Alta Velocidad incorporan una caja de engranajes con ingeniería de precisión diseñada para funcionamiento más veloz y punto de posicionamiento de reacción rápida en aplicaciones críticas de ajuste de perno.

Los modelos de dos velocidades se caracterizan por el diseño único de caja de engranajes completamente automática, eliminando la pérdida de tiempo para cambiar de alta a baja velocidad de engranaje.

CARACTERÍSTICAS

- Última generación en relación peso-potencia
- Amplio rango de torque para responder a aplicaciones múltiples
- Confiabilidad inigualable brindada por la ingeniería en cajas de engranajes más avanzada en el mercado
- Exactitud del torque controlado de +/- 4% y repetibilidad de +/- 2%

UNIDAD FRL

- Manija de sujeción de herramienta de bajo peso hecha con polipropileno de alta densidad
- Incluye medidor de presión, filtro, regulador y aceitero



IMPERIAL

NÚMERO DE PARTE	MODELO DE HERRAMIENTA	TAMAÑO DEL CUADRANTE	TORQUE (LIBRA-PIE) BAJO	TORQUE (LIBRA-PIE) ALTO	RPM	PESO (libras)	NIVEL DE RUIDO	DIMENSIÓN A	DIMENSIÓN B	DIMENSIÓN C	DIMENSIÓN D
10644	RAD 10GX-2	0.75"	350	1000	85	9.9	80 db	10.3"	2.5"	2.75"	8.1"
17068	RAD 15DX-2	1.0"	500	1500	50	10.5	80 db	9.9"	2.7"	2.75"	8.1"
19773	RAD 25GX-2	1.0"	700	2500	44	16.6	80 db	12.0"	3.1"	3.3"	10.0"
24950	RAD 30DX-2	1.0"	1000	3000	49	16.1	80 db	12.2"	3.2"	2.75"	9.5"

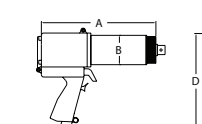

MÉTRICO

NÚMERO DE PARTE	MODELO DE HERRAMIENTA	TAMAÑO DEL CUADRANTE	TORQUE (NEWTON-METRO) BAJO	TORQUE (NEWTON-METRO) ALTO	RPM	PESO (Kg)	NIVEL DE RUIDO	DIMENSIÓN A (mm)	DIMENSIÓN B (mm)	DIMENSIÓN C (mm)	DIMENSIÓN D (mm)
19774	RAD 14GX-2-M	0.75"	475	1400	85	4.5	80 db	261	63	70	205
19775	RAD 20DX-2-M	1.0"	700	2000	50	4.7	80 db	251	68	70	205
19776	RAD 34GX-2-M	1.0"	950	3400	44	7.5	80 db	305	78	84	254
24952	RAD 40DX-2-M	1.0"	1400	4000	49	7.3	80 db	309	81	83	254

Exactitud +/- 4% Repetibilidad +/- 2%

RAD PARA LLANTERÍA DE EQUIPOS FUERA DE CARRETERA (OTR) PARA MINERÍA



Atornillado de tuercas de ruedas para minería

Las herramientas RAD de atornillado para llantería de equipos fuera de carretera (OTR) fueron diseñadas para asegurar las tuercas de ruedas (OTR) de camiones de minería. Esta llave de torque neumática viene con una nariz de extensión que es ideal para alcanzar los pernos en tuercas que son difíciles de acceder por su ubicación.

NEUMÁTICO



CARACTERÍSTICAS

- Brazos de reacción desmontables a medida diseñados para acoplarse virtualmente con cualquier configuración de rueda
- Punto de reacción extendido para operar rápido y seguro
- Exactitud para asegurar el ajuste correcto de las ruedas

UNIDAD FRL

- Manija de sujeción de herramienta de bajo peso hecha con polipropileno de alta densidad
- Incluye medidor de presión, filtro, regulador y aceitero



NARIZ DE EXTENSIÓN [-R]

Desarrollada exclusivamente para mantenimiento con exigencias extremas de camiones de carga minera con capacidades de 50-400 toneladas y carga frontal y trasera. La nariz extendida permite acceso seguro a todas las configuraciones de ruedas que existen en los equipamientos de hoy día.

NARIZ DE EXTENSIÓN KIT [-NX]

Diseñado con el objetivo de la flexibilidad. Completo con 3 brazos de reacción diferentes y una nariz de extensión para áreas de difícil acceso, el conjunto NX es una herramienta "para llevar a todas partes" útil para gran variedad de aplicaciones, pero especialmente adecuada para equipamiento de construcción fuera de carreteras convencionales.

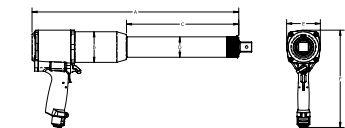

IMPERIAL

NÚMERO DE PARTE	MODELO DE HERRAMIENTA	TAMAÑO DEL CUADRANTE	TORQUE (LIBRA-PIE)		RPM	PESO (libras)	NIVEL DE RUIDO	DIMENSIÓN A	DIMENSIÓN B	DIMENSIÓN C	DIMENSIÓN D	DIMENSIÓN E	DIMENSIÓN F
			BAJO	ALTO									
13495	RAD 7GX-R	0.75"	300	700	115	12	80 db	13.61"	2.48"	3.06"	1.68"	2.75"	8.98"
13691	RAD 10GX-NX	0.75"	200	1000	20	8	80 db	20.4"	2.48"	9.55"	1.68"	2.75"	8.98"
20810	RAD 15NDX-R	1.0"	300	1500	10	16	80 db	20.19"	2.7"	12.1"	1.75"	2.75"	8.98"
19339	RAD 15DX-NX	1.0"	300	1500	10	8.6	80 db	20.2"	2.7"	9.77"	1.75"	2.75"	8.98"
13477	RAD 1800NGX-R	1.0"	500	1800	10	27.5	85 db	20.26"	3"	11"	2"	3.31"	9.53"

MÉTRICO

NÚMERO DE PARTE	MODELO DE HERRAMIENTA	TAMAÑO DEL CUADRANTE	TORQUE (NEWTON-METRO)		RPM	PESO (Kg)	NIVEL DE RUIDO	DIMENSIÓN A (mm)	DIMENSIÓN B (mm)	DIMENSIÓN C (mm)	DIMENSIÓN D (mm)	DIMENSIÓN E (mm)	DIMENSIÓN F (mm)
			BAJO	ALTO									
13541	RAD 10GX-R-M	0.75"	400	1000	115	5.4	80 db	345	63	78	43	70	228
14550	RAD 14GX-NX-M	0.75"	275	1400	20	3.6	80 db	518	63	243	43	70	228
20809	RAD 20NDX-R-M	1.0"	400	2000	10	7.2	80 db	513	69	307	44	70	228
19340	RAD 20DX-NX-M	1.0"	400	2000	10	3.9	80 db	513	69	248	44	70	228
13563	RAD 2400NGX-R-M	1.0"	700	2400	10	12.4	85 db	515	76	279	51	84	242

Exactitud +/- 4% Repetibilidad +/- 2%

E-RAD BLU

SERIES

ELECTRÓNICA AVANZADA DE ALTO NIVEL DE EXACTITUD

Cuando la Industria de Energía Eólica necesita ajustar pernos, la elección de herramienta para que el trabajo se haga es E-RAD BLU. Estas llaves de torque electrónicas brindan torque continuo de diseño liviano y ergonómico para completar el trabajo en tiempo récord. Con E-RAD BLU los usuarios pueden también usar herramientas diferentes para cada caja de control.

E-RAD BLU-S combina la tecnología de transductor para obtener aún más exactitud.

ACCESORIOS INCLUIDOS

- Brazo de reacción y anillo de retención
- Herramienta E-RAD
- Controlador con pantalla táctil E-RAD
- Cable simple de 15pies/ 4,5 m
- Calibración bajo normas ISO 17025



NEUMÁTICA



ELECTRÓNICA



A BATERÍA



ELÉCTRICA



EQUIPAMIENTO DE
AUDITORÍA



E-RAD BLU



90 GRADOS* DESPLAZADA (OFFSET)*

*Sólo disponible en algunos modelos.

MUESTRA CON ACCESORIO DE MONTAJE OPCIONAL

CAJA DE TRANSPORTE / ALMACENAMIENTO

Durable, liviana y a prueba de golpes. Diseñada para proteger tu inversión en RAD.

Bluetooth® es una marca registrada de Bluetooth SIG, Inc. y el uso de estas marcas por New World Technologies Inc. está autorizado. Todas las demás marcas y nombres comerciales son de sus respectivos propietarios.

ELECTRÓNICA



Capacidad para usar diferentes herramientas con la caja de control

Las herramientas de llaves de torque de precisión E-RAD BLU están diseñadas para proveer un alto grado de exactitud (+/-2.8%) y repetibilidad (+/-2%). Usando un diseño de caja de engranajes patentada y la precisión de un Servo motor AC eléctrico, estas herramientas brindan torque continuo y estable. Lo mejor de todo, es el sistema más asequible del mercado.

CARACTERÍSTICAS

- Funciones de registro de datos y manejo de herramienta
- Cable simple con sistema de conexión militar
- Disponible con caja de engranajes de 90 grados
- Luces indicadoras LED (aprobado/reprobado)
- Botón digital de selección de torque
- Pistola de sujeción liviana y ergonómica

ESTUCHE DE CONTROL TÁCTIL

- Interfaz fácil de usar
- Preselección para ajuste de torque y de ángulo
- Ajustes de torque y de ángulo rápidos y libres de error
- Recalibraciones completas
- Registro de datos para exportar a computadora



RAD SMART SOCKETS™ (DADOS INTELIGENTES)

RAD SMART SOCKETS™ puede conectarse a una herramienta E-RAD BLU por medio de tecnología Bluetooth®. Esta combinación permite calibrar automáticamente su E-RAD BLU en cualquier punto/junta/articulación.

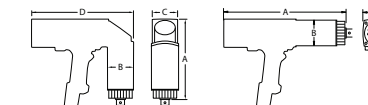

IMPERIAL

NÚMERO DE PARTE	MODELO DE HERRAMIENTA	TAMAÑO DE CUADRANTE	TORQUE (LIBRA-PIE) BAJO	TORQUE (LIBRA-PIE) ALTO	RPM 120V	RPM 230V	PESO (libras)	DIMENSIÓN A	DIMENSIÓN B	DIMENSIÓN C	DIMENSIÓN D
21980	E-RAD BLU 700	0.75"	100	700	15	30	12	13.25"	2.5"	3.0"	10.65"
24161	E-RAD BLU 1500	1.0"	200	1500	8	16	13	13.28"	2.7"	3.0"	10.65"
21981	E-RAD BLU 2500 COMP	1.0"	250	2500	4.9	10	18	14.8"	3.0"	3.0"	10.65"
24221	E-RAD BLU 2500 COMP-90-Degree	1.0"	250	2500	6	12	18	9.65"	3.0"	3.1"	11.83"
21982	E-RAD BLU 3000	1.0"	500	3000	4.1	8.5	23.5	16.75"	3.4"	3.5"	11.29"
21983	E-RAD BLU 6000	1.5"	1000	6000	2.1	4.5	29	16.5"	4.0"	3.5"	11.29"
21984	E-RAD BLU 7500	1.5"	1500	7500	1.5	3	33	17.0"	4.25"	4.25"	11.29"
24234	E-RAD BLU 11K*	1.5"	3000	11000	1.2	2.3	43	18.3"	5.0"	5.0"	11.29"

MÉTRICO

NÚMERO DE PARTE	MODELO DE HERRAMIENTA	TAMAÑO DEL CUADRANTE	TORQUE (NEWTON-METRO) BAJO	TORQUE (NEWTON-METRO) ALTO	RPM 120V	RPM 220V	NIVEL DE RUIDO	DIMENSIÓN A (mm)	DIMENSIÓN B (mm)	DIMENSIÓN C (mm)	DIMENSIÓN D (mm)
21985	E-RAD BLU 950-M	0.75"	135	950	15	30	5.5	340	65	78	275
24162	E-RAD BLU 2000-M	1.0"	270	2000	8	16	5.9	337	69	78	275
21986	E-RAD BLU 3400-M COMP	1.0"	340	3400	4.9	10	7.6	380	76	78	275
22434	E-RAD BLU 3400-M COMP-90-Degree	1.0"	340	3400	6	12	8.3	210	76	78	300
21987	E-RAD BLU 4000-M	1.0"	675	4000	4.1	8.5	11	430	86	88	287
21988	E-RAD BLU 8000-M	1.5"	1350	8000	2.1	4.5	13.5	419	100	100	287
21989	E-RAD BLU 10K-M	1.5"	2000	10000	1.5	3	15	432	105	105	287
24224	E-RAD BLU 15K-M*	1.5"	4000	15000	1.2	2.3	20	465	127	127	287

Exactitud +/- 2.8% Repetibilidad +/- 2% / También disponible en cuadrante de 2.5"

E-RAD BLU-S



CAJA DE TRANSPORTE / ALMACENAMIENTO

Durable, liviana y a prueba de golpes. Diseñada para proteger tu inversión en RAD.



ESLINGA LIVIANA



Ideal para aplicaciones horizontales o verticales, permite apuntar/girar fácilmente entre estas dos posiciones.

Bluetooth® es una marca registrada de Bluetooth SIG, Inc. y el uso de estas marcas por New World Technologies Inc. está autorizado. Todas las demás marcas y nombres comerciales son de sus respectivos propietarios.

ELECTRÓNICA



Tecnología de transductor con alta exactitud

El transductor incorporado mide la salida de torque en tiempo real, asegurando que la herramienta se detenga precisamente donde sea necesario. Esta continuidad de retroalimentación permite que la E-RAD BLU-S opere con exactitud sin importar la condición de la junta/articulación e inclusive le permitirá revisar un perno ajustado previamente sin aplicar demasiado torque.

CARACTERÍSTICAS

- Transductor incorporado
- Funciones de registro avanzado de datos y manejo de herramientas
- Protección mediante contraseña en tres niveles de usuario: básico, intermedio y avanzado
- Identificación del operador asegura el rastreo de cada secuencia de torque que se realice
- Capacidad de secuenciar el torque y el ángulo de atornillado
- Luces indicadoras de LED (aprobado/desaprobado)
- Nivel de ruido extremadamente bajo a solo 75dB

ESTUCHE DE CONTROL TÁCTIL

- Interfaz fácil de usar
- Preselección para ajuste de torque y de ángulo
- Ajustes de torque y de ángulo rápidos y libres de error
- Recalibraciones completas
- Registro de datos para exportar a computadora



RAD SMART SOCKETS™ (DADOS INTELIGENTES)

RAD SMART SOCKETS™ puede conectarse a una herramienta E-RAD BLU por medio de tecnología Bluetooth®. Esta combinación permite calibrar automáticamente su E-RAD BLU en cualquier punto/junta.

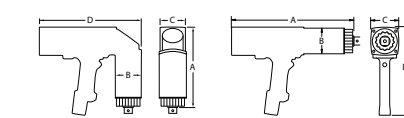

IMPERIAL

NÚMERO DE PARTE	MODELO DE HERRAMIENTA	TAMAÑO DE CUADRANTE	TORQUE (LIBRA-PIE) BAJO	TORQUE (LIBRA-PIE) ALTO	RPM 120V	RPM 230V	PESO (libras)	DIMENSIÓN A	DIMENSIÓN B	DIMENSIÓN C	DIMENSIÓN D
30079	E-RAD BLU-S 700	0.75"	100	700	15	30	13	14.96"	2.84"	3.03"	10.65"
28836	E-RAD BLU-S 2500 COMP	1.0"	250	2500	5	10	19	16.21"	3.41"	3.03"	10.65"
31190	E-RAD BLU-S 3000	1.0"	500	3000	5	10	24.5	17.76"	3.73"	3.48"	11.29"
31191	E-RAD BLU-S 6000	1.5"	1000	6000	2.1	4.5	30	17.71"	4.35"	3.48"	11.29"
31192	E-RAD BLU-S 7500	1.5"	1500	8000	1.5	3	34	18.53"	4.48"	3.48"	11.29"
29314	E-RAD BLU-S 11K*	1.5"	3000	11000	1.5	2.3	44	19.81"	5.21"	3.48"	11.29"

METRIC

NÚMERO DE PARTE	MODELO DE HERRAMIENTA	TAMAÑO DEL CUADRANTE	TORQUE (NEWTON-METRO) BAJO	TORQUE (NEWTON-METRO) ALTO	RPM 120V	RPM 220V	NIVEL DE RUIDO	DIMENSIÓN A (mm)	DIMENSIÓN B (mm)	DIMENSIÓN C (mm)	DIMENSIÓN D (mm)
26937	E-RAD BLU-S 950-M	0.75"	135	950	15	30	5.9	380	72	77	270.5
26938	E-RAD BLU-S 3400-M COMP	1.0"	340	3400	5	10	8.6	412	87	77	270.5
22759	E-RAD BLU-S 4000-M	1.0"	675	4000	5	10	11.1	451	95	88	287
25282	E-RAD BLU-S 8000-M	1.5"	1350	8100	2.1	4.5	13.6	450	110.5	88	287
26939	E-RAD BLU-S 10K-M	1.5"	2000	10000	1.5	3	15.4	471	114	88	287
29315	E-RAD BLU-S 15K-M*	1.5"	4050	15000	1.5	2.3	20	503	132	88	287

Exactitud +/- 2.8% Repetibilidad +/- 2% / También disponible en cuadrante de 2.5"

B-RAD A BATERÍA

SERIES

ELECTRONICA AVANZADA DE ALTO GRADO DE EXACTITUD

¿No hay aire comprimido o electricidad?
¡No hay problema! La llave de torque
de RAD Torque Systems a batería se
alimenta de baterías de iones de litio
que le proporciona la misma potencia
industrial. De hecho la B-RAD digital fue
la primera llave de torque inalámbrica en
el mercado.

Ahora Ud. puede realizar torques de
hasta 11.000 libras-pie / 15.000 Nm con
todas las nuevas B-RAD Xtreme.

ACCESORIOS INCLUIDOS

- Brazo de reacción y anillo de retención
- Cargador y dos baterías de 18V
- Estuche a prueba de agua
- Calibración bajo normas ISO 17025



NEUMÁTICA



ELECTRÓNICA

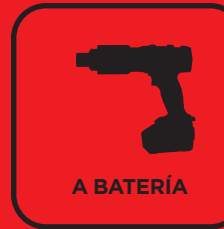

A BATERÍA



ELÉCTRICA



EQUIPAMIENTO DE
AUDITORÍA



 **RAD**[®]
TORQUE SYSTEMS

B-RAD XTREME

NUEVA



PANTALLA

CAJA DE TRANSPORTE / ALMACENAMIENTO

Durable, liviana y a prueba de golpes. Diseñada para proteger tu inversión en RAD.



¡Nueva herramienta a batería para torques extremos!

A BATERIA



La B-RAD Xtreme es una herramienta totalmente nueva que eleva el nivel de desempeño con una capacidad del rango de torque en herramientas a batería, llevando los máximos a la impresionante cifra de 11.000 libras.pies / 15.000 Nm - haciendo que B-RAD X sea oficialmente la herramienta de torque inalámbrica más grande del mercado. Además de esto, con 4% de exactitud, esta herramienta va a sobresalir frente a los usuarios más exigentes. B-RAD X captura la atención con un innovador nuevo diseño en blanco y con el mango ergonómico que iguala a la tecnología de cajas de engranajes mundialmente reconocidas y patentadas por RAD Torque.

MODELOS

- B-RAD X 3.000 libras-pies/4.000 Nm
- B-RAD X 5.000 libras-pies/7.000 Nm
- B-RAD X 8.000 libras-pies/10.000 Nm
- B-RAD X 11.000 libras-pies/15.000 Nm

ACCESORIOS



SOPORTE FLEXIBLE

Ideal para aplicaciones horizontales o verticales que permite a la herramienta pivotar fácilmente entre estas dos orientaciones.



MANIJA SUPERIOR

Pensada para aplicaciones horizontales o aplicaciones que pueden tolerar la envoltura extra que esto le agrega a la herramienta.



MANIJA TRASERA

Está pensada para aplicaciones verticales o para usar en conjunción con la articulación en aplicaciones horizontales para proveer un mejor punto de nivelación justo sobre la misma manija.

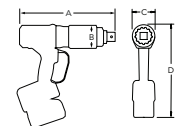

CARACTERÍSTICAS

- Motor DC sin escobillas con durabilidad y exactitud agregadas
- Gatillo de encendido con diseño antifatiga
- Protección agregada para mano del operador
- Opciones de encendidos de doble gatillo para la prevención de lesiones de manos
- Cierre con seguro de pestillo para prevenir que las baterías se caigan
- Interfaz de 4 botones con pantalla LED de alto contraste que provee retroalimentación durante la operación

IMPERIAL

NÚMERO DE PARTE	MODELO DE HERRAMIENTA	TAMAÑO DE CUADRANTE	TORQUE (LIBRA-PIE) BAJO	TORQUE (LIBRA-PIE) ALTO	RPM	PESO (libras)	DIMENSIÓN A (pulgadas)	DIMENSIÓN B (pulgadas)	DIMENSIÓN C (pulgadas)	DIMENSIÓN D (pulgadas)
30983	B-RAD X 3000	1"	250	3000	3.9	17	11.75	3.25	3.5	13.75
30656	B-RAD X 5000	1.5"	500	5000	2.4	23	12.5	3.75	3.75	14.25
30658	B-RAD X 8000	1.5"	740	8000	1.7	30	13.75	4.25	4.25	14.5
30660	B-RAD X 11K*	1.5"	1100	11000	1.2	42	15.25	5	5	14.75

MÉTRICO

NÚMERO DE PARTE	MODELO DE HERRAMIENTA	TAMAÑO DE CUADRANTE	TORQUE (NEWTON-METRO) BAJO	TORQUE (NEWTON-METRO) ALTO	RPM	PESO (Kg)	DIMENSIÓN A (mm)	DIMENSIÓN B (mm)	DIMENSIÓN C (mm)	DIMENSIÓN D (mm)
30984	B-RAD X 4000-M	1"	340	4000	3.9	7.9	298	83	89	349
30657	B-RAD X 7000-M	1.5"	700	7000	2.4	10.5	318	95	95	362
30659	B-RAD X 10K-M	1.5"	1000	10850	1.7	13.8	349	108	108	369
30661	B-RAD X 15K-M*	1.5"	1500	15000	1.2	19.3	387	127	127	375

Exactitud +/- 4% Repetibilidad +/- 2%

B-RAD SELECT



PANTALLA

Rangos de torque de hasta 5000 libras-pies / 7000 Nm

La Serie B-RAD Select ofrece velocidad más alta y batería más duradera mientras incorpora una nueva pantalla de torque con botonera. B-RAD Select permite al usuario una selección fácil del torque deseado. Este es un producto patentado.

A BATERIA



CARACTERÍSTICAS

- Configuración de torque digital capaz de incrementar o disminuir el valor a 10 pies-libras / 10 Nm
- Rangos de torque de hasta 5.000 pies-libras / 7.000 Nm
- Equipado con la última tecnología de iones de litio
- Ideal para trabajos de mantenimiento o previos al torque donde no hay suministro eléctrico o aire comprimido disponibles
- Mayor durabilidad de las baterías

ESTUCHE

- Duradero, liviano a prueba de golpes. Diseñado para proteger su inversión en RAD.

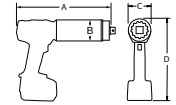

IMPERIAL

NÚMERO DE PARTE	MODELO DE HERRAMIENTA	TAMAÑO DE CUADRANTE	TORQUE (LIBRA-PIE)		RPM	PESO (libras)	DIMENSIÓN A (pulgadas)	DIMENSIÓN B (pulgadas)	DIMENSIÓN C (pulgadas)	DIMENSIÓN D (pulgadas)
			BAJO	ALTO						
28283	B-RAD SELECT 500	0.75"	130	500	21.5	7.7	9.1"	2.5"	2.65"	10.3"
28285	B-RAD SELECT 1000	0.75"	200	1000	10.5	7.8	9.1"	2.5"	2.65"	10.3"
28286	B-RAD SELECT 1000-2	0.75"	400	1000	71	9.4	11"	2.5"	2.65"	10.3"
28287	B-RAD SELECT 1500	1.0"	300	1500	6	8.9	9.6"	2.7"	2.7"	10.3"
28288	B-RAD SELECT 1500-2	1.0"	300	1500	19.5	10.7	11.75"	2.7"	2.7"	10.3"
28289	B-RAD SELECT 3000	1.0"	600	3000	3	13.3	11.2"	3.2"	3.2"	10.5"
28290	B-RAD SELECT 3000-2	1.0"	600	3000	20	14.7	13.25"	3.2"	3.2"	10.5"
28291	B-RAD SELECT 5000	1.5"	1000	5000	2.1	19.3	11.6"	3.75"	3.75"	10.7"

MÉTRICO

NÚMERO DE PARTE	MODELO DE HERRAMIENTA	TAMAÑO DE CUADRANTE	TORQUE (NEWTON-METRO)		RPM	PESO (Kg)	DIMENSIÓN A (mm)	DIMENSIÓN B (mm)	DIMENSIÓN C (mm)	DIMENSIÓN D (mm)
			BAJO	ALTO						
28264	B-RAD SELECT 700-M	0.75"	170	700	21.5	3.5	231	63	67	262
28266	B-RAD SELECT 1400-M	0.75"	270	1400	10.5	3.5	231	63	67	262
28267	B-RAD SELECT 1400-2-M	0.75"	540	1400	71	4.3	279	63	67	262
28268	B-RAD SELECT 2000-M	1.0"	400	2000	6	4.0	244	69	69	262
28269	B-RAD SELECT 2000-2-M	1.0"	400	2000	19.5	4.9	298	69	69	262
28270	B-RAD SELECT 4000-M	1.0"	800	4000	3	6.0	285	81	81	266
28271	B-RAD SELECT 4000-2-M	1.0"	800	4000	20	6.7	337	81	81	266
28272	B-RAD SELECT 7000-M	1.5"	1350	7000	2.1	8.8	295	95	95	272

Accuracy of +/-5%, Repeatability of +/-2%

B-RAD SELECT OFFSET



PANTALLA

B-RAD Select con una caja de engranajes desplazada para espacios confinados

B-RAD Select Offset ofrece más flexibilidad para aquellos espacios reducidos. El diseño está pensado para permitir que la herramienta quepa en espacios reducidos, específicamente en las bridas donde no hay espacio suficiente para la mayoría de las herramientas con forma de pistola. Esta es una alternativa excelente para bridas en las que sólo se pueden colocar sistemas hidráulicos. Producto patentado.

CARACTERÍSTICAS

- Configuración de torque digital capaz de incrementar o disminuir el valor a 10 pies-libras / 10 Nm
- Rangos de torque de hasta 5.000 pies-libras / 7.000 Nm
- Equipado con la última tecnología de iones de litio
- Ideal para trabajos de mantenimiento o previos al torque donde no hay suministro eléctrico o aire comprimido disponibles
- Mayor durabilidad de las baterías

ESTUCHE

- Duradero, liviano a prueba de golpes. Diseñado para proteger su inversión en RAD.

A BATERIA



IMPERIAL

NÚMERO DE PARTE	MODELO DE HERRAMIENTA	TAMAÑO DE CUADRANTE	TORQUE (LIBRA-PIE) BAJO	TORQUE (LIBRA-PIE) ALTO	RPM	PESO (libras)	DIMENSIÓN A	DIMENSIÓN B	DIMENSIÓN C	DIMENSIÓN D	DIMENSIÓN E	DIMENSIÓN F
30002	B-RAD SELECT OFFSET 500	0.75"	130	500	21.5	8.7	10.2"	6.1"	2.5"	10.3"	3.3"	3.3"
29572	B-RAD SELECT OFFSET 1000	0.75"	200	1000	10.5	8.8	10.3"	6.1"	2.5"	10.3"	3.3"	3.3"
30004	B-RAD SELECT OFFSET 1500	1.0"	300	1500	6	9.9	10.9"	6.8"	2.7"	10.3"	3.4"	3.3"
30006	B-RAD SELECT OFFSET 3000	1.0"	600	3000	3	14.3	12.3"	8.2"	3.2"	10.3"	3.6"	3.3"
30008	B-RAD SELECT OFFSET 5000	1.5"	1000	5000	2.1	20.3	13.2"	9.1"	3.7"	10.3"	3.9"	3.3"

MÉTRICO

NÚMERO DE PARTE	MODELO DE HERRAMIENTA	TAMAÑO DE CUADRANTE	TORQUE (LIBRA-PIE) BAJO	TORQUE (LIBRA-PIE) ALTO	RPM	PESO (libras)	DIMENSIÓN A (mm)	DIMENSIÓN B (mm)	DIMENSIÓN C (mm)	DIMENSIÓN D (mm)	DIMENSIÓN E (mm)	DIMENSIÓN F (mm)
30003	B-RAD SELECT OFFSET 700-M	0.75"	170	700	21.5	3.9	260	155	63	262	83	83
29574	B-RAD SELECT OFFSET 1400-M	0.75"	270	1400	10.5	3.9	260	165	63	262	83	83
30005	B-RAD SELECT OFFSET 2000-M	1.0"	400	2000	6	4.4	277	172	69	262	86	83
30007	B-RAD SELECT OFFSET 4000-M	1.0"	800	4000	3	6.4	312	208	81	262	92	83
30009	B-RAD SELECT OFFSET 7000-M	1.5"	1350	7000	2.1	9.2	335	230	95	262	100	83

Exactitud +/- 4% Repetibilidad +/- 2%

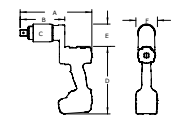

DIGITAL B-RAD

Ideal para aplicaciones donde no hay aire comprimido disponible

A BATERIA



B-RAD Digital es la primera herramienta digital inalámbrica con batería de iones de litio en el mercado. Con tecnología de avanzada patentada, posee una pantalla digital y configuración de incremento de torque simple.



PANTALLA

CARACTERÍSTICAS

- Disponible con opción de torque y ángulo
- Configuración programable de torque pre-configurado
- Tecnología de última generación en baterías de iones de litio de 18V
- Alta exactitud de +/- 5%
- Caja de engranajes automática de 2 velocidades
- Producto patentado

ESTUCHE

- Duradero, liviano a prueba de golpes. Diseñado para proteger su inversión en RAD.



NÚMERO DE PARTE	DESCRIPCIÓN
26400	DB-RAD OPCIÓN DE ÁNGULO

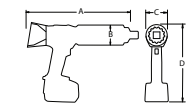

IMPERIAL

NÚMERO DE PARTE	MODELO DE HERRAMIENTA	TAMAÑO DE CUADRANTE	TORQUE (LIBRA-PIE) BAJO	TORQUE (LIBRA-PIE) ALTO	RPM	PESO (libras)	NIVEL DE RUIDO	DIMENSIÓN A	DIMENSIÓN B	DIMENSIÓN C	DIMENSIÓN D
21779	DB-RAD 500-2	0.75"	50	500	59	11	80 db	12.67"	2.5"	2.5"	10.25"
21783	DB-RAD 1000-2	0.75"	100	1000	19	11.6	80 db	13"	2.5"	2.5"	10.25"
21787	DB-RAD 1500-2	1.0"	150	1500	17	11.8	80 db	13"	2.7"	2.7"	10.50"
24965	DB-RAD 3000-2	1.0"	300	3000	13	19.5	80 db	15.2"	3.2"	3.2"	10.5"

METRIC

NÚMERO DE PARTE	MODELO DE HERRAMIENTA	TAMAÑO DE CUADRANTE	TORQUE (NEWTON-METRO) BAJO	TORQUE (NEWTON-METRO) ALTO	RPM	PESO (libras)	NIVEL DE RUIDO	DIMENSIÓN A (mm)	DIMENSIÓN B (mm)	DIMENSIÓN C (mm)	DIMENSIÓN D (mm)
22876	DB-RAD 700-2-M	0.75"	70	700	59	5.0	80 db	321	63	63	279
22878	DB-RAD 1400-2-M	0.75"	140	1400	19	5.2	80 db	330	63	63	279
22880	DB-RAD 2000-2-M	1.0"	200	2000	17	5.3	80 db	330	68	68	279
24966	DB-RAD 4000-2-M	1.0"	400	4000	9	7.1	80 db	398	81	81	279

Exactitud +/- 5% Repetibilidad +/- 2%

V-RAD SELECT

SERIES

LIVIANA + COMPACTA CON SUMINISTRO ELÉCTRICO

La Serie V-RAD Select ofrece una llave de torque eléctrica liviana con características de diseño para brindar exactitud en una herramienta fácil de usar.

ACCESORIOS INCLUIDOS

- Todas las herramientas de la Serie V-RAD eléctricas incluyen:
- Brazo de reacción y anillo de retención
- Estuche de almacenamiento a prueba de agua
- Calibrada bajo estándares de normas ISO 17025



NEUMÁTICA



ELECTRÓNICA



A BATERÍA

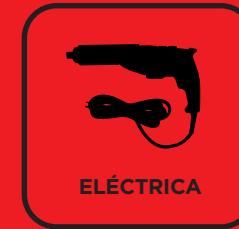

ELÉCTRICA



EQUIPAMIENTO DE
AUDITORÍA



 **RAD**[®]
TORQUE SYSTEMS

V-RAD SELECT

Torque de ajuste rápido con avance y reversa de igual potencia

La llave de torque eléctrica V-RAD Select para la instalación o remoción de ajustes en trabajos pesados donde se requieren exactitud, potencia y seguridad. Configuración de ajuste de torque rápido. Misma potencia en avance y retroceso.

ELÉCTRICAS



CARACTERÍSTICAS

- Rangos de torque de hasta 3.000 libras-pies / 4.000 Nm
- Configuración digital de torque para incrementar y disminuir el valor cada 10 libras-pies / 10 Nm
- Disponible para ambos voltajes 120V o 230V

ESTUCHE

Duradero, liviano a prueba de golpes. Diseñado para proteger su inversión en RAD.



IMPERIAL

NÚMERO DE PARTE	MODELO DE HERRAMIENTA	TAMAÑO DE CUADRANTE	TORQUE (LIBRA-PIE) BAJO	TORQUE (LIBRA-PIE) ALTO	RPM	PESO (libras)	DIMENSIÓN A	DIMENSIÓN B	DIMENSIÓN C	DIMENSIÓN D
25628	V-RAD SELECT 1000	0.75"	100	1000	8.8	8.6	12"	2.5"	2.9"	8"
25629	V-RAD SELECT 1500	1.0"	150	1500	5.7	9.6	12.25"	2.7"	2.9"	8"
25631	V-RAD SELECT 3000	1.0"	300	3000	2.7	13.7	13.5"	3.1"	3.1"	8"

MÉTRICO

NÚMERO DE PARTE	MODELO DE HERRAMIENTA	TAMAÑO DE CUADRANTE	TORQUE (NEWTON-METRO) BAJO	TORQUE (NEWTON-METRO) ALTO	RPM	PESO (libras)	DIMENSIÓN A (mm)	DIMENSIÓN B (mm)	DIMENSIÓN C (mm)	DIMENSIÓN D (mm)
25633	V-RAD SELECT 1400-M	0.75"	140	1400	8.8	3.9	305	64	74	203
25634	V-RAD SELECT 2000-M	1.0"	200	2000	5.7	5.9	311	69	74	203
25636	V-RAD SELECT 4000-M	1.0"	400	4000	2.7	6.2	343	79	79	203

Exactitud +/- 5% Repetibilidad +/- 2%

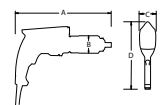

EQUIPOS DE AUDITORÍA RAD

SERIES

LECTURA INSTANTÁNEA DE TORQUE

La salida exacta y confiable de torque comienza con la calibración. Por esa razón RAD Torque está usando sus laboratorios de última generación para fabricar transductores y equipo de auditoría que aseguren que sus herramientas RAD están operando perfectamente, ya sea en un laboratorio de calibración o durante un trabajo - inclusive directamente sobre la aplicación. ¡Los sistemas de calibración RAD son usados por centros de servicios en todo el mundo y el RAD Smart Socket™ patentado puede usarse para auditar la salida de torque de la salida continua de cualquier herramienta de torque, reemplazando cualquier dado de impacto estándar y midiendo el torque precisamente donde está siendo aplicado!

ACCESORIOS INCLUIDOS

- Estuche de almacenamiento a prueba de agua
- Cargador y cable USB
- Certificación de calibración bajo normas ISO 17025



NEUMÁTICA



ELECTRÓNICA



A BATERÍA



ELÉCTRICA



EQUIPAMIENTO DE AUDITORÍA



B-RAD S



PANTALLA

Bluetooth® es una marca registrada de Bluetooth SIG, Inc. y el uso de estas marcas por New World Technologies Inc. está autorizado. Todas las demás marcas y nombres comerciales son de sus respectivos propietarios.

Auditoría avanzada a su alcance

Equipada con transductor incorporado, la B-RAD S hace que la salida del registro de torque sea más fácil y más eficiente que nunca con su habilidad para leer y mostrar el torque en tiempo real. El transductor posibilita que la B-RAD S audite los pernos ajustados previamente - midiendo con exactitud el torque aplicado sin ningún riesgo de exceso de torque. La B-RAD S incluye conectividad **Bluetooth®**, torque y operación de ángulo, con liberación automática del brazo de reacción para minimizar la pérdida de tiempo y maximizar su salida de torque.

Diseñada para profesionales de diversas industrias. Combina a la perfección movilidad con precisión, brindando una experiencia de auditoría impecable y con la garantía de pernos ajustados.

EQUIPAMIENTO DE AUDITORÍA



CARACTERÍSTICAS

- Rangos de torque de hasta 5.000 pies-libras / 7.000 Nm
- Mayor durabilidad de las baterías
- Contador de pernos
- Motor sin escobillas
- Protección mediante contraseña
- Transductor incorporado

ESTUCHE

- Duradero, liviano a prueba de golpes. Diseñado para proteger su inversión en RAD.

IMPERIAL

NÚMERO DE PARTE	MODELO DE HERRAMIENTA	TAMAÑO DE CUADRANTE	TORQUE (LIBRA-PIE) BAJO	TORQUE (LIBRA-PIE) ALTO	RPM	PESO (libras)	NIVEL DE RUIDO	DIMENSIÓN A	DIMENSIÓN B	DIMENSIÓN C	DIMENSIÓN D
31800	B-RAD S 500	0.75"	50	500	21	9.2	85	12.25"	2.48"	2.75"	10"
31802	B-RAD S 1000	0.75"	100	1000	9.6	9.4	85	12.25"	2.48"	2.75"	10"
31804	B-RAD S 1500	1.0"	150	1500	5.6	10.8	85	12.63"	2.7"	2.75"	10"
31806	B-RAD S 3000	1.0"	300	3000	3	15.9	85	13.25"	3.18"	3.18"	10.13"
31808	B-RAD S 5000	1.5"	500	5000	1.9	21.7	85	14.25"	3.74"	3.74"	10.5"

MÉTRICO

NÚMERO DE PARTE	MODELO DE HERRAMIENTA	TAMAÑO DE CUADRANTE	TORQUE (NEWTON-METRO) BAJO	TORQUE (NEWTON-METRO) ALTO	RPM	PESO (libras)	NIVEL DE RUIDO	DIMENSIÓN A (mm)	DIMENSIÓN B (mm)	DIMENSIÓN C (mm)	DIMENSIÓN D (mm)
31801	B-RAD S 700-M	0.75"	70	700	21	4.2	85	311	63	70	254
31803	B-RAD S 1400-M	0.75"	135	1400	9.6	4.3	85	311	63	70	254
31805	B-RAD S 2000-M	1.0"	200	2000	5.6	4.9	85	321	69	70	254
31807	B-RAD S 4000-M	1.0"	400	4000	3.0	7.2	85	337	81	81	257
31809	B-RAD S 7000-M	1.5"	700	7000	1.9	9.8	85	362	95	95	267

Exactitud +/- 5% Repetibilidad +/- 2%

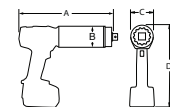

RAD SMART SOCKETS™

(DADOS INTELIGENTES)

EQUIPAMIENTO DE AUDITORIA



Tecnología de galgas de tensión para la medición del torque con lectura instantánea

RAD Smart Sockets™ usa la tecnología de transductores RAD combinada con un dado a medida para medir el torque real que se aplica al perno durante el ciclo de torque. Con un diseño de innovación el Smart Sockets™ no es más grande que un dado de impacto estándar. Su tamaño compacto y tecnología innovadora hace que el Smart Sockets™ sea la herramienta de auditoría perfecta para inspeccionar las juntas con pernos y puede funcionar como instrumento de calibración maestra para varias herramientas de torque. Producto patentado.

CARACTERÍSTICAS

- Mide y muestra el torque pico
- Gráfica de torque en tiempo real vía **Bluetooth®** a su teléfono inteligente o tablet
- Recolección completa de datos - exporta por email en formatos PDF, XLS, CSV
- Exactitud de transductor de +/- 1%



IMPERIAL

NÚMERO DE PARTE	MODELO DE SMART SOCKET	TAMAÑO DE CUADRANTE	PESO (libras)	WEIGHT (lbs.)	DIMENSIÓN (libras) ALTURA A	DIÁMETRO B
SMART SOCKET™ 1500/2000-M (Imperial range: 150-1500)	25448	1-1/2" (38mm)	1"	2.96	3.42"	2.83"
	22157	1-3/4"	1"	2.85	3.42"	2.83"
SMART SOCKET™ 3400/4600-M (Imperial range: 340-3400)	22110	1-7/8"	1"	4.05	3.52"	3.39"
	24124	2.0" (51mm)	1"	3.72	3.52"	3.39"
	29997	2-1/16"	1"	3.89	3.60"	3.39"
SMART SOCKET™ 8000/10800-M (Imperial range: 800-8000)	30211	2-1/4" (57mm)	1"	3.75	3.64"	3.39"
	30212	2-5/8" (67mm)	1.5"	8.04	4.50"	4.13"
	28722	2-3/4" (70mm)	1.5"	8.28	4.75"	4.13"
SMART SOCKET™ 12000/16200-M (Imperial range: 1200-12000)	21915	3.0" (76mm)	1.5"	9.76	4.75"	4.53"
	27645	3-3/4" (95mm)	1.5"	13.3	5.21"	5.30"
	32405	4-1/8" (105mm)	1.5"	16	5.20"	5.95"
SMART SOCKET™ 18000/24000-M* (Imperial range: 1800-18000)	27290	4-5/8"	1.5"	17.3	5.45"	6.40"
	27289	3 7/8"	1.5"	17.1	5.45"	5.75"
	33773	3 7/8"	2.5"	21	6.50"	5.71"

MÉTRICO

NÚMERO DE PARTE	MODELO DE SMART SOCKET	TAMAÑO DE CUADRANTE	PESO (libras)	WEIGHT (lbs.)	DIMENSIÓN (mm) ALTURA A	DIÁMETRO B
SMART SOCKET™ 1500/2000-M (Metric range: 200-2000)	20879	33mm	1"	1.2	100	72
	21363	36mm	1"	1.2	87	72
	22158	41mm (1-5/8")	1"	1.2	87	72
	20880	46mm (1-13/16")	1"	1.2	87	72
SMART SOCKET™ 3400/4600-M (Metric range: 460-4600)	20881	50mm	1"	1.5	89	86
	20882	55mm	1"	1.5	89	86
	20883	60mm	1"	1.5	89	86
SMART SOCKET™ 8000/10800-M (Metric range: 1100-10800)	23690	65mm (2-9/16")	1.5"	4	121	115
	28722	70mm (2-3/4")	1.5"	4	121	105
	20885	80mm	1.5"	4	121	115
SMART SOCKET™ 12000/16200-M (Metric range: 1600-16200)	25657	90mm	1.5"	5.8	126	131
	25658	100mm (3-15/16")	1.5"	7.2	132	146

Exactitud +/- 1% // * Debe utilizarse con brazo de reacción tipo deep o profundo

NUEVO
12K



NUEVO
18K

ESTUCHE



- Duradero, liviano a prueba de golpes. Diseñado para proteger su inversión en RAD.



Bluetooth® es una marca registrada de Bluetooth SIG, Inc. y el uso de estas marcas por New World Technologies Inc. está autorizado. Todas las demás marcas y nombres comerciales son de sus respectivos propietarios.

SISTEMAS DE CALIBRACION PARA HERRAMIENTAS TAMANO ESTANDAR

CARACTERÍSTICAS DEL TRANSDUCTOR

Sistema de calibración estándar

- Rangos de hasta 7.000 libras-pies / 9.500 Nm
- La pantalla de transductor permite lectura cómoda
- Conexión al programa del transductor de Torque RAD mediante su computadora o tablet
- Clasificado a BS 7882 2017 como Clase 1 o mejor para el rango primario (+/- 0.5% de lectura del 20% al 100% de la escala completa)



TRANSDUCTOR

SOPORTE DE CALIBRACIÓN

IMPERIAL

NÚMERO DE PARTE	DESCRIPCIÓN	TORQUE (LIBRA-PIE)		TAMAÑO DE CUADRANTE	PESO (libras)	DIMENSIÓN A	DIMENSIÓN B	DIMENSIÓN C
		BAJO	ALTO					
23442	RAD CALIBRATION SYSTEM 1500	75	1500	1.0"	4	11.75"	11.53"	5.50"
23443	RAD CALIBRATION SYSTEM 3500	175	3500	1.5"	10	14.50"	13.53"	7.00"
23444	RAD CALIBRATION SYSTEM 7000	350	7000	1.5"	11	14.50"	13.53"	7.00"

MÉTRICO

NÚMERO DE PARTE	DESCRIPCIÓN	TORQUE (NM)		TAMAÑO DE CUADRANTE	PESO (libras)	DIMENSIÓN A (mm)	DIMENSIÓN B (mm)	DIMENSIÓN C (mm)
		BAJO	ALTO					
23442	RAD CALIBRATION SYSTEM 1500	100	2000	1.0"	1.8	298	293	140
23443	RAD CALIBRATION SYSTEM 3500	250	4750	1.5"	4.5	368	344	178
23444	RAD CALIBRATION SYSTEM 7000	475	9500	1.5"	4.9	368	344	178

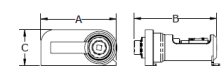

Sistema de calibración de alta precisión

Los Sistemas de Calibración RAD se han ganado su lugar en laboratorios de calibración en todo el mundo debido a su alta exactitud y repetibilidad.

Introduciendo la solución para herramientas grandes. Sistemas de calibración RAD para herramientas grandes. Con la capacidad para calibrar herramientas muy grandes de hasta 18K libras-pies / 24KNm, la precisión se une al rendimiento extremo. El sistema de calibración RAD para herramientas grandes está emparejado con los RAD Smart Socket (12K y 18K) para calibrar en dos tamaños diferentes.

NUEVO!



CARACTERÍSTICAS DEL TRANSDUCTOR

- Perno en material 4340, con tratamiento térmico para una incomparable tensión y durabilidad.
- Opcional: Smart Socket 12K o 18K otorgando una alta precisión y registro de datos para toda sus necesidades de calibración.
- Con sistema de embalaje especial para proteger su inversión.



SISTEMA DE CALIBRACIÓN PARA HERRAMIENTAS GRANDES



INCLUYE SMART SOCKET™ DE 12K Y 18K

IMPERIAL

NÚMERO DE PARTE	DESCRIPCIÓN	TORQUE (LIBRA-PIE)		TAMAÑO DE CUADRANTE	PESO (libras)	DIMENSIÓN A	DIMENSIÓN B	DIMENSIÓN C
		BAJO	ALTO					
30526	RAD 12K CALIBRATION SYSTEM	600	12K	1.5"	235	15.08"	19.70"	10.60"
33736	RAD 18K CALIBRATION SYSTEM*	900	18K	2.5"	235	15.08"	19.70"	10.60"

MÉTRICO

NÚMERO DE PARTE	DESCRIPCIÓN	TORQUE (NM)		TAMAÑO DE CUADRANTE	PESO (libras)	DIMENSIÓN A (mm)	DIMENSIÓN B (mm)	DIMENSIÓN C (mm)
		BAJO	ALTO					
30526	RAD 12K CALIBRATION SYSTEM	800	16K	1.5"	106.5	383	501	270
33736	RAD 18K CALIBRATION SYSTEM*	1200	24K	2.5"	106.5	383	501	270

*Debe ser utilizado con brazo de reacción profundo.

EQUIPAMIENTO DE AUDITORIA



ACCESORIOS

LIDERANDO LA INDUSTRIA DEL TORQUE
CONTROLADO CON SEGURIDAD



ACCESORIOS

Seguridad RAD

La ergonomía y seguridad son muy importantes durante la fase de diseño de cualquier herramienta nueva RAD, además de hacer que el trabajo sea más seguro mediante el diseño ergonómico, queremos que nuestras herramientas sean fáciles de usar, poderosas, exactas y muy confiables. En RAD creemos que las características de seguridad no deberían impedir la eficiencia y la velocidad en el lugar de trabajo, pero deberían hacer que los trabajadores sean conscientes de los riesgos que representa el trabajo con herramientas poderosas. RAD ha desarrollado una gama de características que mejoran la ergonomía y la seguridad.

CARACTERÍSTICAS ERGONÓMICAS

- El sistema de manejo de reducción de engranajes planetarios patentado de RAD brinda una vibración 88 veces menor que las llaves de impacto
- Sin riesgo de lesiones HAVS (Síndrome de vibración en manos y brazos) Menor riesgo que las llaves de impacto
- Control de gatillo de sujeción de pistola reduce error del operador
- El brazo de reacción de bajo perfil de RAD elimina toda la carga operativa sobre el operador

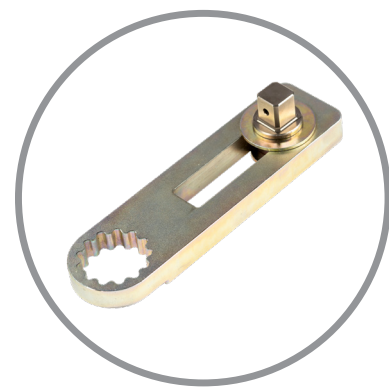

BRAZO DE REACCIÓN



SEGURO DE GATILLO



SEGURO DE MANO

Narices de extensión RAD

Disponibles en la mayoría de los modelos RAD. Por favor contáctenos para consultas especiales.



Brazos de reacción RAD

Cada herramienta RAD incluye un brazo de reacción estándar. Además de esto, Ud. puede ordenar los brazos de reacción personalizados ilustrados más abajo para asegurarse de la reacción correcta para diferentes aplicaciones. Por favor consulte nuestro sitio web para dimensiones y números de parte.



BRAZO DE REACCIÓN ESTÁNDAR

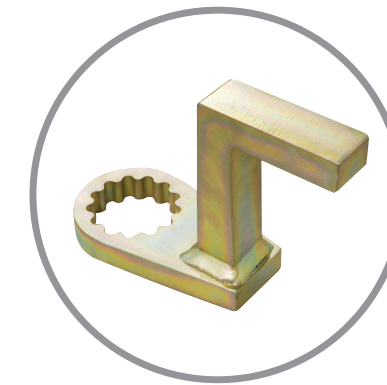

BRAZO DE REACCIÓN PARA DADO PROFUNDO

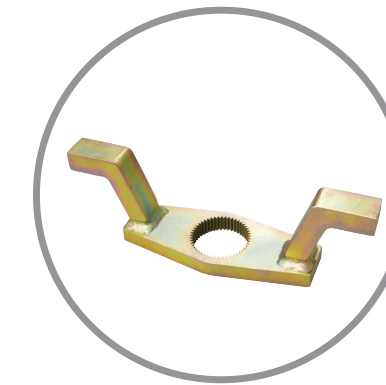

BRAZO DE REACCIÓN DE DOBLE EXTREMO

Regulador y caja de transporte y almacenamiento de herramientas

Nuestro regulador y sujetador de herramientas facilita el transporte de las herramientas neumática RAD de un trabajo a otro.



CARACTERÍSTICAS

- Manija desplazada para acarreo balanceado cuando la herramienta está guardada en el bolsillo de almacenamiento
- Viene con FRL completo y albergue de montaje
- Construcción de polipropileno de alta densidad: Significa que el sujetador de herramienta permanecerá erguido durante

- las condiciones más demandantes
- Peso liviano de solo 4 libras / 1.8 Kgs
- Sujetador de tablilla de torque para referencia rápida
- Bolsillo de accesorios (6"x 6" o 152 x 152mm) permite el acceso fácil y rápido a los accesorios como brazos de reacción, anillos de retención y dados de impacto.

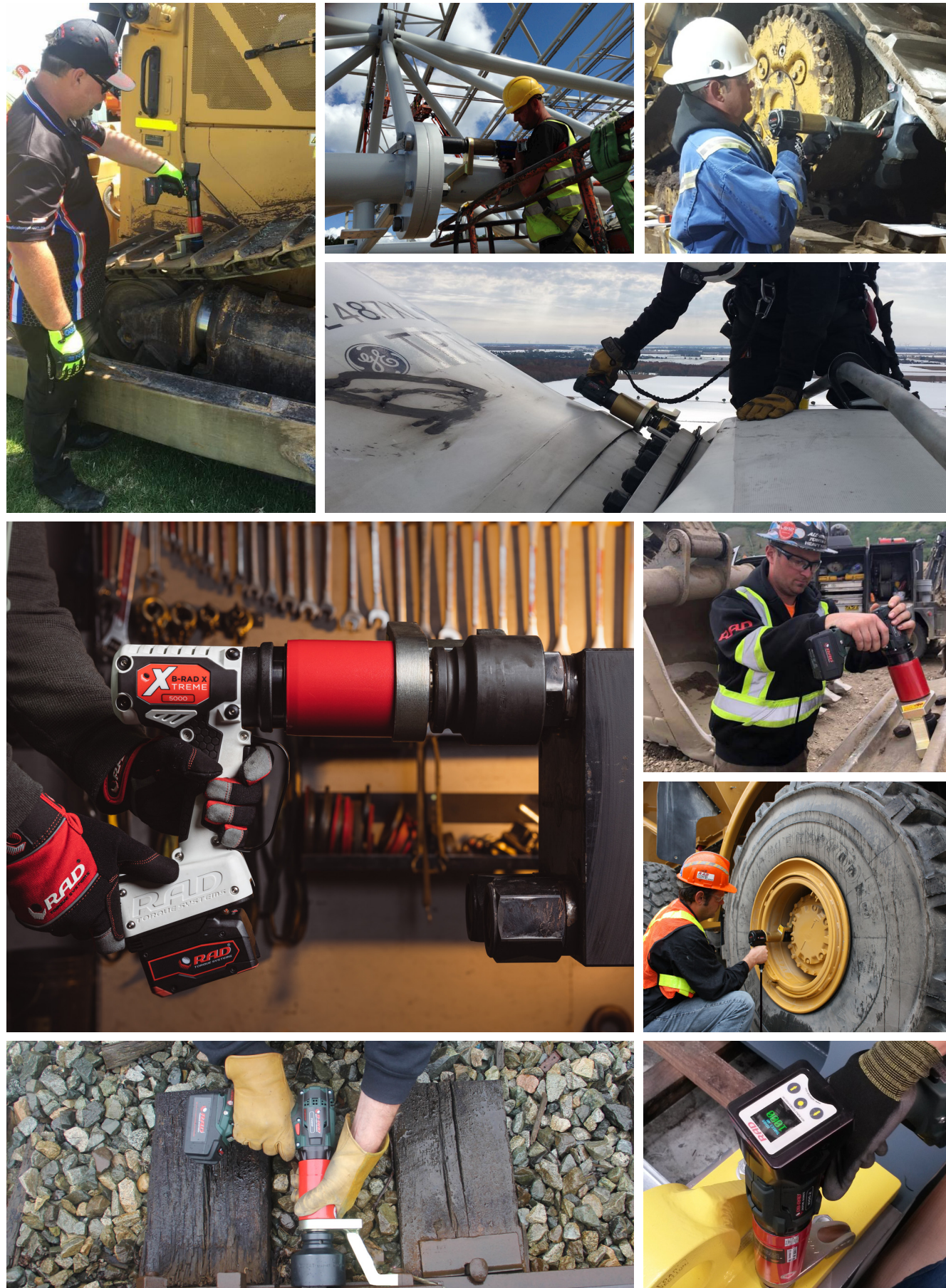

Garantía limitada de herramientas RAD torque

Cada nueva herramienta con el nombre de la marca RAD y comprada a World Technologies Inc. o a través de uno de sus distribuidores o agentes autorizados está garantizada al comprador original contra defectos en materiales y manufactura por un período de un (1) año desde la fecha de la calibración original. Los componentes de manejo eléctrico como los motores eléctricos, perillas o llaves y baterías, etc. están cubiertos por un período de seis (6) meses desde la fecha de la calibración original. Bajo los términos de esta garantía, New World Technologies Inc. en su opción F.O.B. (libre a bordo) ya sea su fábrica o un centro de servicios autorizado, reemplazará o reparará para el comprador original sin cargo alguno cualquier parte o partes que se encuentren bajo la evaluación de New World Technologies Inc. como defectuosas en material o manufactura o ambos. Si cualquier producto o parte es reemplazada o reparada bajo los términos de esta garantía, el producto o parte llevará el recordatorio de la garantía desde la fecha original de calibración.

Garantía de herramienta reparada

Una vez que una herramienta está fuera de su garantía de herramienta nueva, New World Technologies Inc. por un período de tres (3) meses desde la fecha de reparación, reemplazará o reparará para el comprador original, libre de todo cargo, cualquier parte o partes que sean encontradas bajo evaluación de New World Technologies como defectuosas en material o manufactura o ambos. Si algún producto o parte es reemplazada bajo los términos y condiciones de esta garantía, ese producto o parte llevará el recordatorio de la garantía desde la fecha de la reparación original.

Para calificar para las garantías mencionadas más arriba, se debe dar notificación por escrito inmediata a New World Technologies en cuanto se descubra dicho defecto, en cuyo tiempo New World Technologies Inc. emitirá una autorización para devolver la herramienta. El ítem defectuoso debe devolverse lo antes posible a New World Technologies Inc. con gastos de flete prepagos. Cuando se devuelve una herramienta, el/los brazo/s de reacción que hayan sido usados con la herramienta también deben devolverse.

Exclusiones de esta garantía

Herramientas y accesorios que New World Technologies Inc. encuentre a su juicio que han sido alteradas, dañadas, mal usadas, maltratadas, malgastadas debido a utilización excesiva, pérdidas o mantenidas inapropiadamente NO serán cubiertas bajo los términos de esta garantía.

Herramientas devueltas sin el/los brazo/s de reacción no serán cubiertas bajo los términos de esta garantía.

Partes consumibles y accesorios (como extensiones, blancos/ brazos de reacción) no son cubiertos por esta garantía.

Herramientas que han sido re etiquetadas sin previo consentimiento por escrito de New World Technologies Inc. no serán cubiertas por esta garantía.

Equipamiento y accesorios que no han sido fabricados por New World Technologies Inc. (equipamiento de medición, etc.) son garantizados solo bajo los alcances de la garantía del fabricante original.

**No hay otra garantía expresa, garantías implícadas, incluyendo aquellas de comerciabilidad y adecuación a un propósito particular que sean limitadas a un año desde la fecha de calibración y en la extensión permitida por ley. Responsabilidad por daños consecuentes bajo cualquiera y todas las garantías están excluidos en los alcances de exclusión permitida por ley.*

NEW WORLD TECHNOLOGIES INC.
1.800.983.0044
INFO@RADTORQUE.COM

NOTAS

NOTAS

DISTRIBUCIÓN MUNDIAL



RAD Torque Systems trabaja con un grupo global de Distribuidores para entregar nuestras herramientas en todo el mundo. Esta red de distribución mundial asegura que Uds., tenga acceso a nuestras herramientas cuando sea y donde sea que las necesiten. Esta red de distribución nos ayuda a estar comprometidos con nuestros clientes y sus necesidades por lo que podemos adaptar rápidamente a los cambios de la industria e introducir nuevos productos a medida que se necesiten para responder a la evolución de estas demandas.

Nuestra red de distribución y ventas mundial es el componente clave de nuestro compromiso para entregar herramientas de alta calidad con un servicio al cliente excepcional.

CONTÁCTENOS A INFO@RADTORQUE.COM Y LO CONECTAREMOS CON SU DISTRIBUIDOR LOCAL

01-2024



NEW WORLD TECHNOLOGIES INC
#100 - 30722 MARSHALL ROAD | ABBOTSFORD, BC V2T 0H9 | CANADA

RADTORQUE.COM